

Contrappeso in lastre di cemento armato - Ferro-concrete ballast slabs  
 Contrepoids en plaques de béton armé - Gegengewicht aus Betonplatten - Lastre en hormigón armado

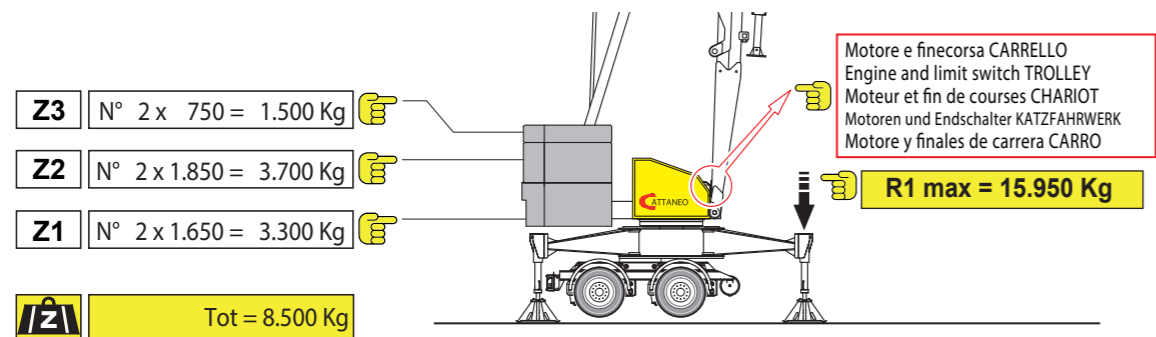

Trasporto - Transport - Transport - Transport - Transporte

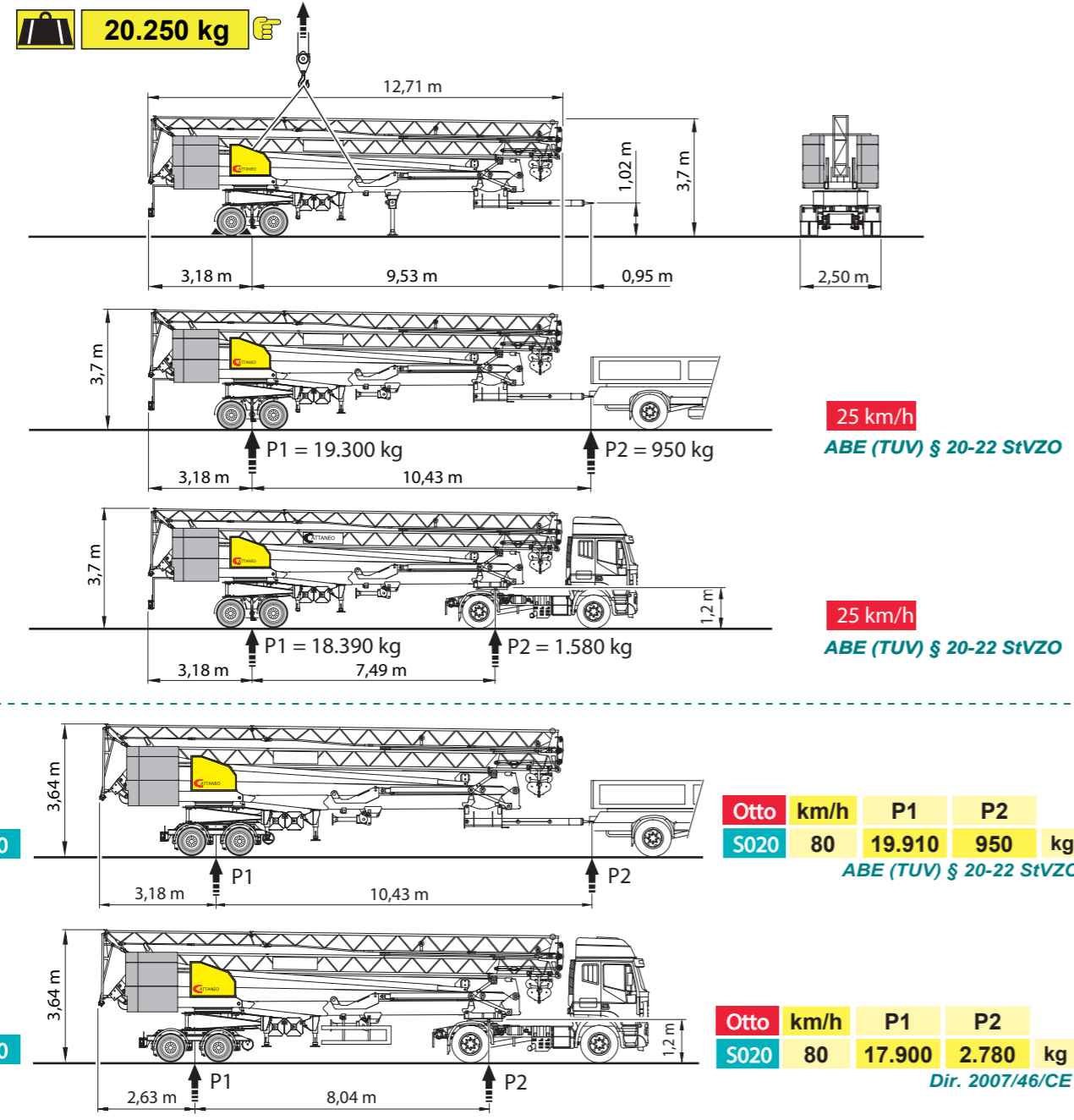

# CM 271

## Gru idraulica a montaggio rapido

Hydraulic crane with quick assembling  
 Grue hydraulique à montage rapide  
 Hydraulischer Schnellmontagekran  
 Grúa hidráulica de montaje rápido

## serie traino veloce

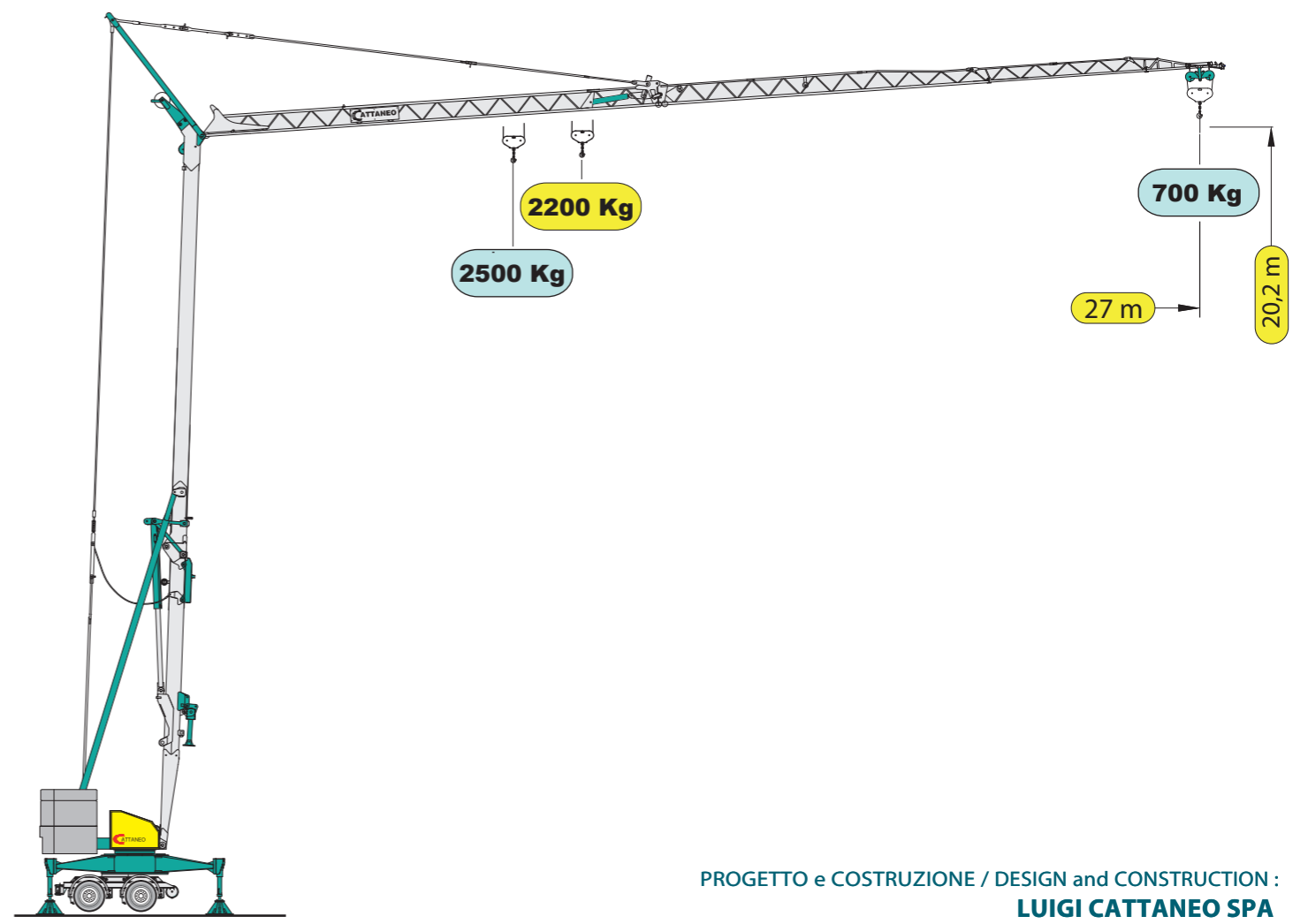

PROGETTO e COSTRUZIONE / DESIGN and CONSTRUCTION :  
**LUIGI CATTANEO SPA**

La LUIGI CATTANEO S.p.A. ringrazia le proprie maestranze, i tecnici progettisti, i responsabili della produzione, i fornitori e tutti coloro che hanno collaborato con entusiasmo alla realizzazione di questo ambizioso progetto. Un ringraziamento va anche ai clienti che ci dimostrano la loro fiducia e ai collaboratori che si impegnano a far conoscere questa macchina sul mercato.

[www.cattaneogru.it](http://www.cattaneogru.it)

**CATTANEO**  
 Luigi Cattaneo S.p.A.  
 via Trieste, 14 - 20020 Magnago (MI) Italia  
 tel. +39 331 657132 - fax +39 331 305460  
 www.cattaneogru.it - e-mail: cattgru@tin.it

**CATTANEO**

**CE** LWA 96 dB  
**EN 14439 C25**  
**DIN 15018-H1/B3**

Specifiche suscettibili di variazioni senza preavviso - Specifications subject to modification without notice - Specifications susceptibles de modification sans avis préalable - Technische Daten und Angaben unter Vorbehalt - Especificaciones

Rev. 03/2016

Nessun componente elettrico sul braccio e sulle parti alte della gru  
No electrical component on the jib and the top of the crane

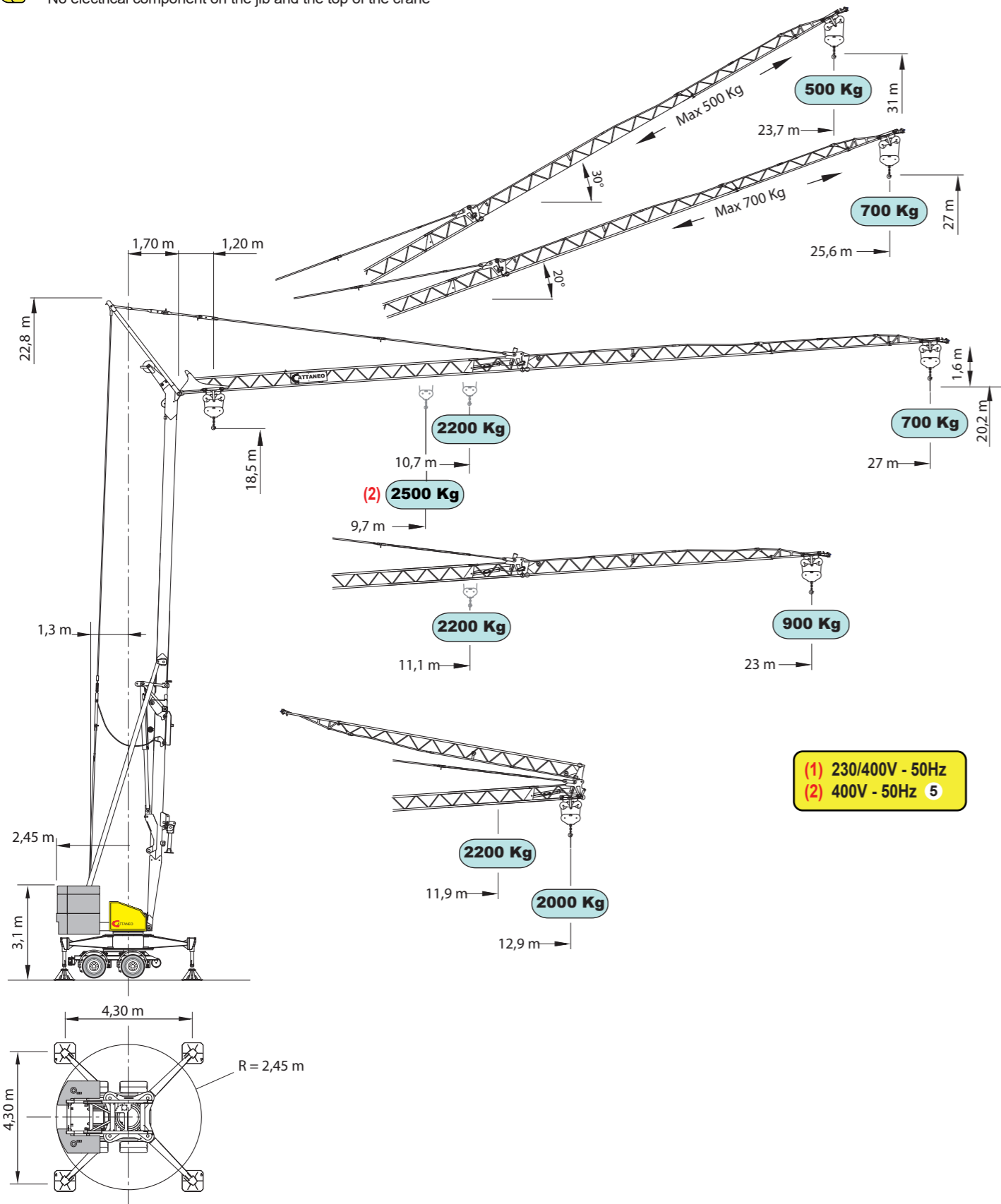

(1) 230/400V - 50Hz  
(2) 400V - 50Hz 5

Curve di carico	kg	2500	2200	2000	1800	1600	1400	1200	1000	900	800	700
Load diagrams	m	9.7	10.7	11.6	12.6	13.9	15.4	17.5	20.3	22.0	24.2	27.0
Courbes de charge	m	9.7	11.1	12.0	13.1	14.5	16.0	18.2	21.2	23.0		
Lastkurven	m	9.7	11.9	12.9								
Curvas de cargas	m	9.7	11.9	12.9								

## Prestazioni - Performances - Prestations - Leistungen - Prestaciones

kVA	230V - 50Hz (3 kVA) 1			230V - 50Hz (6 kVA) 3							
	4,5 kVA 2			400V - 50Hz 10 kVA 4							
kW/g/min	inverter	↑	1°	2°	3°	↑	1°	2°	3°		
			m/min	5	18 (12)		26 (18)	m/min	5	18 (12)	40 (32)
		↓	m/min	5	18	40	↓	m/min	5	18	40
			kg	2.200	1.000	600		kg	2.200	2.200	600
(*)	inverter	2,2/1400	m/min			20 - 35	m/min			20 - 40	
	inverter	2,2/1400	g/min			0,4 - 0,9					

kVA	400V - 50Hz 12 kVA 5						
kW/g/min	inverter	↑	1°	2°	3°	4°	
			m/min	5	18	30	40
	inverter	3/1400	m/min				25 - 50
	inverter	2,2/1400	g/min				0,4 - 0,9

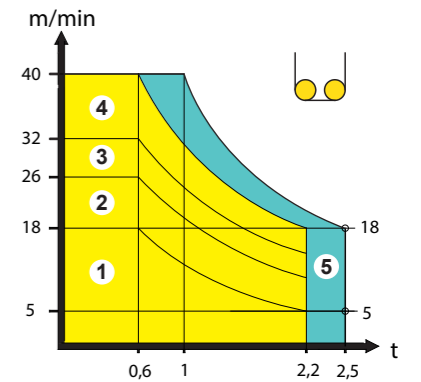

## Montaggio - Erection - Montage - Montage - Montaje

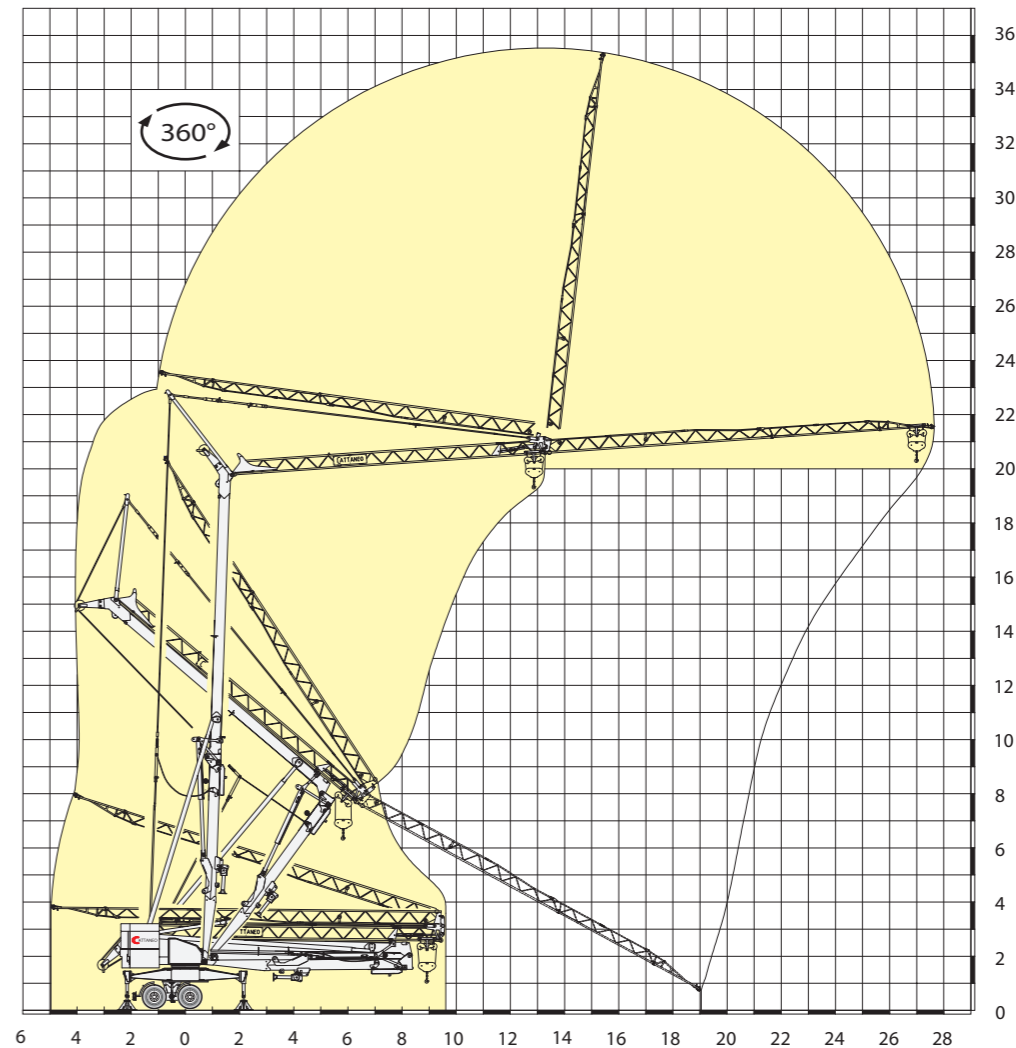

Documento commerciale non contrattuale - This commercial document is not legally binding  
Document commercial non contractuel - Unverbindliches Vertriebsdokument  
Documento comercial no contractual